

# Prese de balotat cu canal

Tipul CC - versiunea scurtă

 Container Pressen | Schneckenverdichter | Ballenpressen | Umlade- und Verschiebeanlagen | Hub-Kippvorrichtungen  
Compactors | Auger Compactors | Balers | Transfer and Shifting Stations | Bin Lifters



# Prese de balotat cu canal

## Tipul CC - versiunea scurtă

### Versatil și eficient

Datorită designului lor compact, presele de balotat cu canal PRESTO, tip CC, necesită puțin spațiu. Acestea sunt utilizate pentru a compacta cantități mari de materiale de reciclare pentru a face baloți stabili. Baloții stabili și stivuibili vă ajută să vă folosiți eficient spațiul de depozitare și capacitatea de transport și să reduceți costurile.

Sistemul poate fi alimentat continuu, fie manual, fie cu ajutorul unor transportoare mecanice.

### Ușor și sigur

Funcționarea fiabilă și ușurința de utilizare sunt de la sine înțelese pentru toate produsele PRESTO. Nu numai în exploatare, ci și în ceea ce privește integrarea în mediul de lucru.

O presă de balotat cu canal PRESTO este gata de utilizare imediat ce mașina este instalată pe fundație și alimentată cu energie electrică.



### Eliminare fără griji

Reutilizarea materialului de reciclare sau eliminarea deșeurilor este o sarcină importantă în activitățile comerciale ale multor companii.

Experiența noastră îndelungată în tehnologia mediului și cele mai moderne metode de dezvoltare și producție ne permit să fabricăm produse pe care clienții noștri le folosesc ca verigă funcțională și eficientă din punct de vedere al costurilor în lanțul de reciclare a compactării și eliminării materialelor.

### Adaptat la nevoile clienților

Ori de câte ori sunt generate deșeurile de ambalaje și produse industriale și trebuie eliminate, pot fi folosite presele de balotat PRESTO.

O gamă largă de accesorii este disponibilă pentru a satisface toate cerințele specifice clientului.

Dezvoltăm soluția dvs. optimă individuală pentru problema dvs. de eliminare.

Consultați-ne!

## Caracteristici și beneficii

- Acul de împingere, sistemul de legare automată și poziția specială a cilindrilor hidraulici asigură un design cât mai compact.
- Pistonul rulează în ghidaje din poliamidă pe toate părțile și funcționează silențios, ghidajele glisante sunt elemente reglabile cu uzură redusă.
- Consum redus de sârmă de legare sau banda de legare din PVC.
- Sistemul cu cuțit și contra-cuțit asigură continuu o calitate ridicată a balotului.
- Sistemul PLC cu panou tactil vă permite să setați parametri importanți și face unitatea ușor de utilizat.

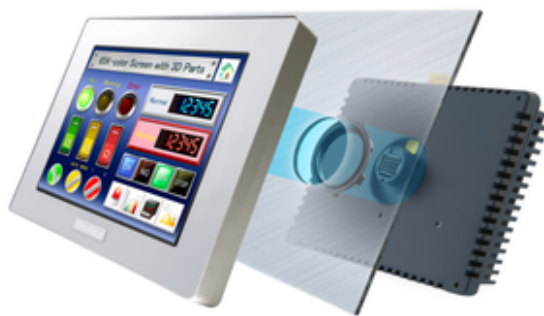

## Performanță puternică garantată

Construcția robustă din oțel și manopera de calitate asigură o durată lungă de viață și fiabilitate.

Componentele de înaltă calitate asigură o funcționare fiabilă și o funcționare silențioasă < 75 dB (A).

Presa de balotat cu canal PRESTO tip CC este disponibilă cu funcție de legare manuală sau automată.

Bineînțeles că vopselele noastre nu conțin plumb și crom, iar dumneavoastră puteți selecta culoarea dorită.

Prese de balotat cu canal  
Tipul CC - versiunea scurtă

Typ CC - M

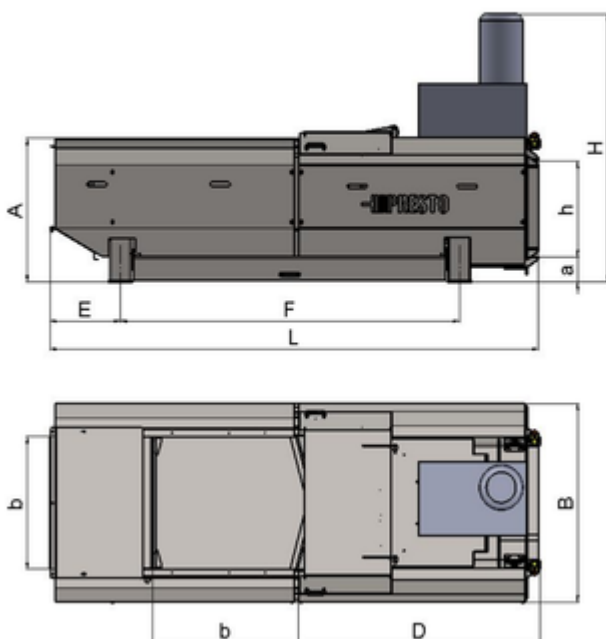

Typ CC - V

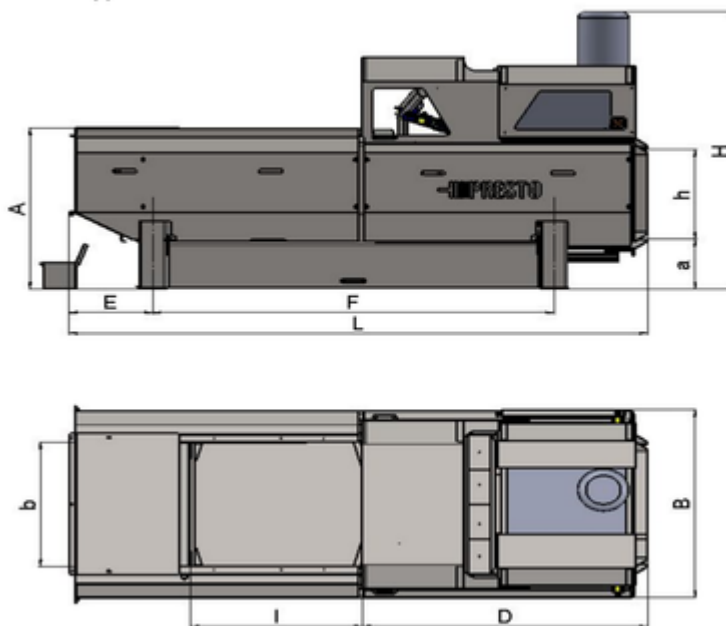

		CC 20 M	CC 20 V	CC 30 M	CC 30 V	CC 40 M	CC 40 V
Länge (L)	mm	3300	3300	3650	3650	3650	3650
Breite (B)	mm	1235	1235	1770	1770	1590	1590
Platzbedarf (S)	mm	4640 x 2550	4900 x 2550	5400 x 2750	5400 x 2750	5600 x 3150	5600 x 3150
Höhe (H)	mm	1860	2060	1950	2150	2010	2210
Maß A	mm	1025	1225	1025	1225	1075	1275
Einfüllöffnung	mm	1030 x 750	1030 x 750	1080 x 950	1080 x 950	1080 x 1100	1080 x 1100
Kanalquerschnitt	mm	700 x 750	700 x 750	700 x 950	700 x 950	750 x 1100	750 x 1100
Einfüllvolumen, max.	m <sup>3</sup>	0,53	0,53	0,69	0,69	0,85	0,85
Presskraft	kN	200	200	300	300	400	400
spez. Presskraft	kN/m <sup>2</sup>	381	381	450	450	485	485
Taktzeit	s	24	24	34	34	34	34
Anzahl der Abbindungen	stk	3	3	4	4	4	4
35 kg / m <sup>3</sup> (Kaufhaus)		1,6	2,2	1,5	2,0	1,8	2,5
60 kg / m <sup>3</sup> (Mischware)		2,3	3,4	2,0	3,2	2,5	4,0
100 kg / m <sup>3</sup> (Sammelware)		2,8	4,8	2,5	4,8	3,1	5,9
35 kg / m <sup>3</sup> (Kaufhaus)		47	62	42	58	51	71
Ballengewicht	kg	300	300	350	350	400	400
Maschinengewicht	kg	2500	2800	3300	3800	3800	4300
Motorleistung	kW	7,5	7,5	11	11	15	15
Elektroanschluss		3 L / N / PE; 400 V, 50 Hz					

Sub rezerva unor modificări tehnice fără notificare prealabilă

**Vrancart S.A.**

Str. Ecaterina Teodoroiu, nr. 17 | 625100 Adjud-Vrancea  
Fon +40 237 640800 | Fax +40 237 641720  
service@vrancart.ro | www.vrancart.ro

**PRESTO GmbH & Co. KG**

Gewerbepark 4 | D-49196 Bad Laer  
Fon +49 5424 2927-0 | Fax +49 5424 2927-90  
kontakt@presto.eu | www.presto.eu